



Ausführung

Pumpensteuerung mit Strömungs- und Drucksensor und elektronischer Regelung.
 Ein- und Ausgangsanschluß in einer Größe 1" (1 1/4 für IDROMAT 6)
 Integriertes Rückschlagventil.
 Manometer 0 - 12 bar bei allen Modellen integriert für IDROMAT 5 .. (nicht vorhanden für IDROMAT 6 ..).
 Automatischer Wiederanlauf ohne manuelle Quittierung nach definierten Intervallen.

Einsatzgebiete

Automatische Überwachung von Druckerhöhungsanlagen und Hauswasserwerken.

Ein- und Abschaltung von kleinen Pumpenaggregaten bei Unterschreitung bzw. Erreichen eines vorgegebenen Soll-Drucks.

Schützt die Pumpe:

- vor Trockenlauf;
- vor Betrieb bei fehlendem Wasserzulauf (wegen Wassermangels in der Zulaufleitung, wegen nicht eingetauchter Saugleitung bzw. wegen Überschreitung der zulässigen Saughöhe oder wegen undichter Saugleitung);
- vor Betrieb bei geschlossenem Druckstutzen.

Zulässige Einsatzbereiche

Nennspannung: - einphasig (Wechselstrom) 230 V $\pm 10\%$ für IDROMAT 5e.

- einphasig (Wechselstrom) 115 - 240 V $\pm 5\%$ für IDROMAT 5, 6.

Frequenz 50 - 60 Hz.

Stromaufnahme:

- Max. 8 A im Dauerbetrieb und 16 A Anlaufstrom bei IDROMAT 5
- Max. 16 A im Dauerbetrieb und 30 A Anlaufstrom bei IDROMAT 6

Schutzart IP 65.

Betriebsdruck max 12 bar (1,2 MPa).

Mediumtemperatur bis 65 °C.

Minstdurchflussmenge ~ 1 l/min.

Anschlüsse 1" (1 1/4 für IDROMAT 6).

Werkstoffe

Teile-Benennung	Werkstoff
Gehäuse	Polyamid PA 6, glasfaserverstärkt
Membrane	Naturkautschuk

Zulässige Einsatzbereiche

TYP	Einschaltdruck	Pumpenförderhöhe
IDROMAT 5-12	1,2 bar	> 20 m
IDROMAT 5-15	1,5 bar	> 23 m
IDROMAT 5-22	2,2 bar	> 30 m
IDROMAT 5-30	3 bar	> 40 m
IDROMAT 6-15	1,5 bar	> 23 m
IDROMAT 6-30	3 bar	> 40 m
IDROMAT 5e	einstellbar	(1)

(1) Min. 1,5 bar über dem eingestellten Einschalt-Druck

Verlauf der Druckkurve bei

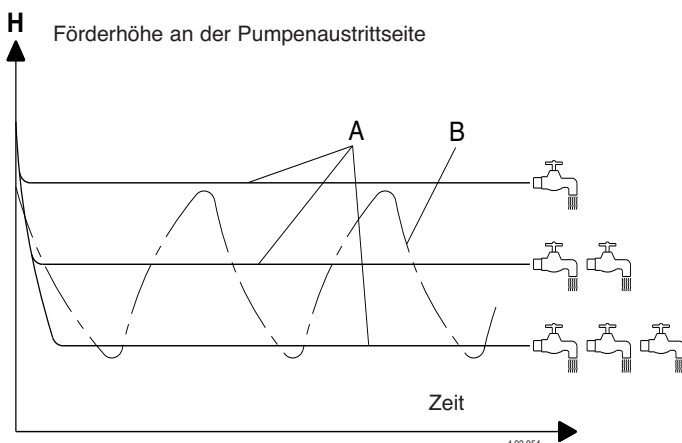

A = Einsatz des IDROMAT = gleichmäßiger Druck;
 B = herkömmlicher Steuerung mit Druckausgleichbehälter und Druckschalter.

Diagramm Druckverluste

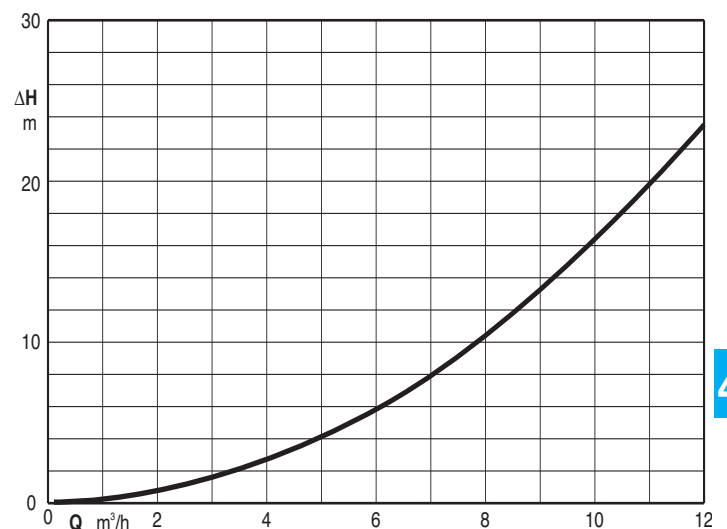

Control Panel



Statusanzeige und System-Reset

Die drei Anzeige - LED informieren über die Betriebszustände im System. Die obere LED zeigt an ob die Versorgungsspannung anliegt, die mittlere LED ob die Pumpe in Betrieb ist und die untere zeigt eine Störung an. Mit dem Reset-Taster wird die Pumpe nach Fehlerbeseitigung neu gestartet.



Einstellung des Einschaltdruckes

Die LED zeigen den eingestellten Einschaltdruck an. Dieser kann durch Drücken der Tasten verändert werden.

Abmessung und Gewicht

IDROMAT 5

kg 1,2

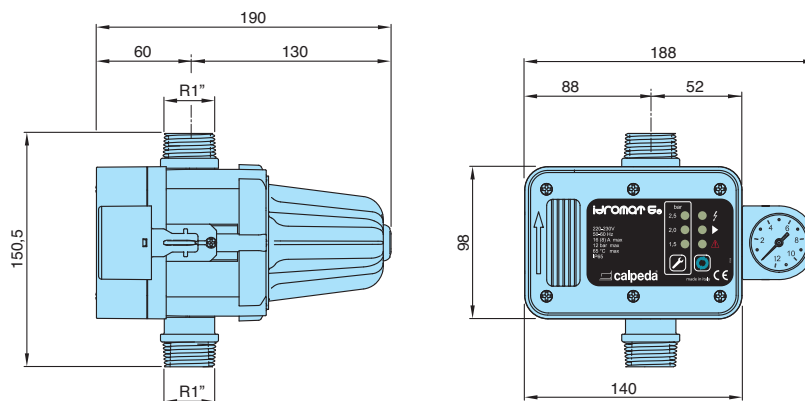

IDROMAT 6

kg 1,5

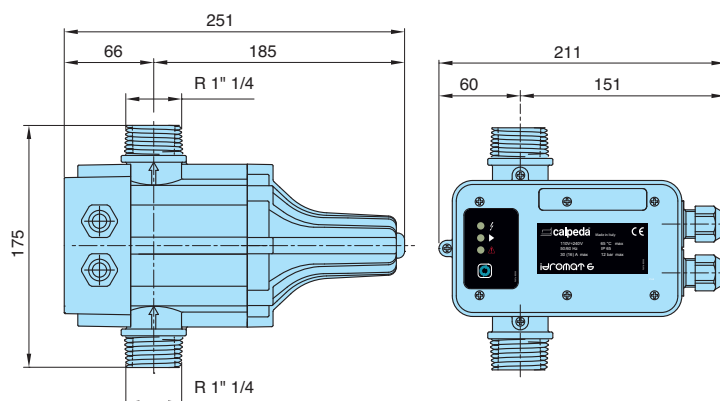

Einbauvorschlag

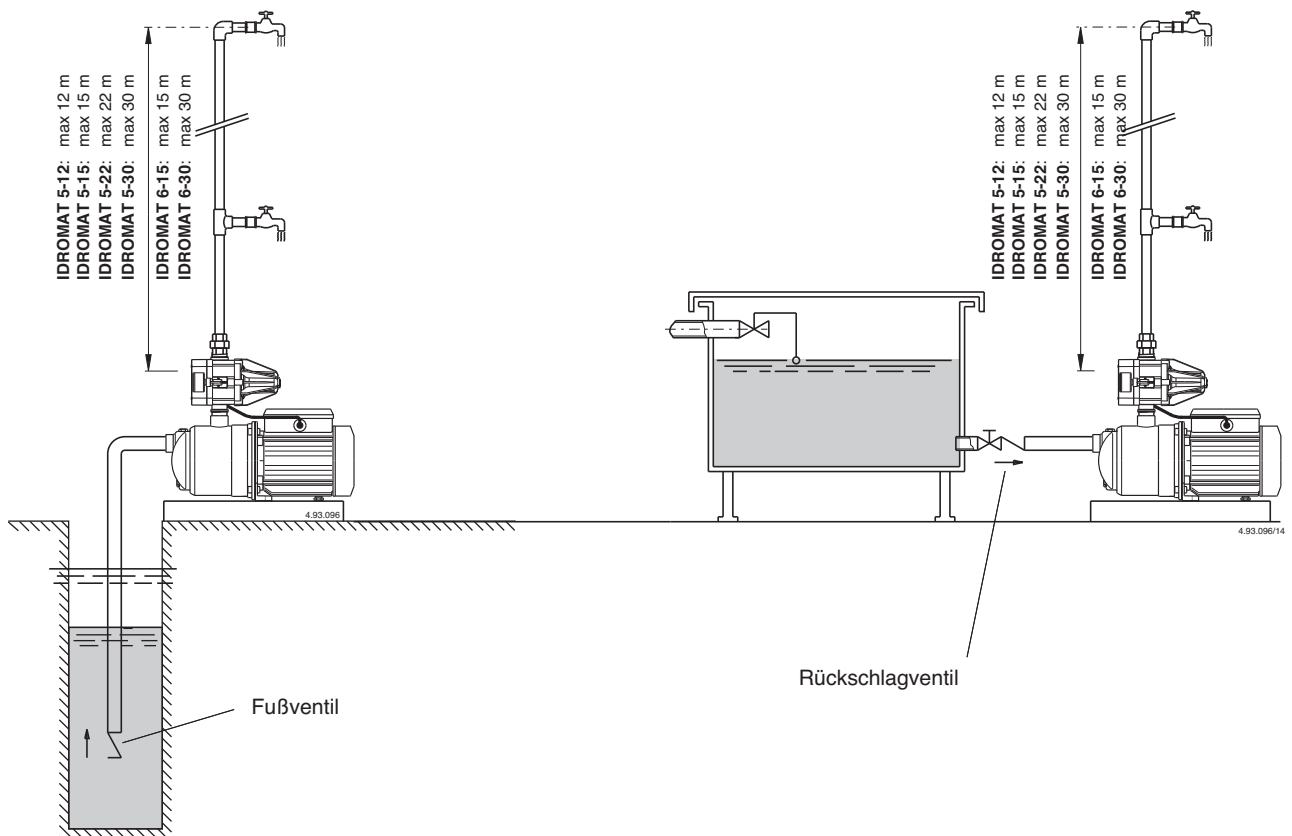

Konstruktionsmerkmale



Flexibilität

Verwendung sowohl bei Netzspannung 230 V als auch 115 V ohne Modifikation des Gerätes (nur bei Idromat 5,6).

Einfache Bedienung

Beim Modell Idromat 5e kann der Einschaltdruck schnell geändert werden - auch während des Betriebs der Pumpe.

Sicherheit

Die Betriebssicherheit des Systemes wird durch den automatischen Wiederanlauf mit Antiblockiermodus erhöht.

Eine ständige Kontrolle durch den Anwender ist nicht erforderlich.

Betriebssicherheit

Der patentierte Anschluss des Manometers ermöglicht einen schnellen Austausch bei Defekt und erlaubt eine schnelle Entleerung des Systems.

Anwenderfreundlichkeit

Die hohe Brillanz der LED-Anzeige ermöglicht eine schnelle Visualisierung der Betriebszustände.